

REGIONE ABRUZZO
AZIENDA UNITA' SANITARIA LOCALE TERAMO

Dipartimento Amministrativo
U.O.C. ACQUISIZIONE BENI E SERVIZI

Il giorno 27 APR. 2023, nella sede della Azienda AUSL di Teramo, il Dott. Vittorio D'Ambrosio, nella qualità di Dirigente Responsabile dell'UOC Acquisizione Beni e Servizi, in forza della Deliberazione n. 642 del 30.3.2021, nell'esercizio delle funzioni conferite dal Direttore Generale con Deliberazione n. 22 del 17/01/2011, così come successivamente modificata dalla Deliberazione n. 404 del 16/05/2012, ha adottato la seguente

ORDINANZA N. 0757

OGGETTO: determina a contrarre e contestuale affidamento di bilancia meccanica con altimetro da destinare alle esigenze della U.O.C. Direzione Medica e Gestione Complessiva del P.O. di Teramo – Servizio Dietistico - CIG: ZEF3AC5560.

IL DIRIGENTE

Premesso che:

- con nota prot. 13751/23 del 14.02.2023 la dott.ssa Anna Piersanti, in qualità di Coordinatrice Dietisti dei PP.OO. della ASL di Teramo ha richiesto la fornitura di n.1 bilancia meccanica con altimetro da destinare alle esigenze del Servizio Dietistico;
- l'allegata richiesta risulta debitamente sottoscritta dal dott. Pietro Romualdi, Direttore Sanitario di Presidio;
- tale richiesta è stata approvata dal Tavolo dei Fabbisogni costituito con deliberazione n. 601 del 25.3.2021, come da verbale del 27.03.2023;

Considerato che la sopra richiamata richiesta è corredata da preventivo di spesa dell'operatore economico CFS Prodotti Medicali S.r.L. con sede in via G. B. Guarini n.58 – 57121 Livorno (LI), P.IVA: 01883060491, indirizzo pec: cfsprodottimedicali@pec.it;

Visto il preventivo di spesa, allegato al presente provvedimento quale parte integrante e sostanziale di esso, per un costo complessivo stimato della fornitura richiesta pari ad € 620,00 al netto di iva;

Visti gli artt:

- 1 comma 2 lettera a) della legge n.120/2020, così come modificato dall'art 51 comma 1 lettera a) sub. 2.1) dalla legge n.108/2021, ai sensi del quale, fino al 30 giugno 2023 in deroga a quanto stabilito dall'art. 36 del D.Lgs n. 50/2016, le stazioni appaltanti procedono per servizi e forniture mediante affidamento diretto per importi inferiori a € 139.000,00;
- 1 comma 3 della legge n.120/2020 ai sensi del quale gli affidamenti diretti possono essere realizzati tramite determina a contrarre, o atto equivalente, che contenga gli elementi descritti nell'art. 32 comma 2 del D.Lgs n. 50/2016;
- 1 comma 450 della legge n. 296/2006 così come modificato dall'art. 1 comma 130 della legge n. 145 del 30.12.2018 ai sensi del quale: "le altre amministrazioni pubbliche di cui all'art. 1 del decreto legislativo 30 marzo 2001 n. 165, per gli acquisti di beni e servizi di importo pari o superiore a 5.000,00 euro e di

importo inferiore alla soglia di rilievo comunitario sono tenute a fare ricorso al mercato elettronico della pubblica amministrazione ovvero dal sistema telematico messo a disposizione dalla centrale regionale di riferimento per lo svolgimento delle relative procedure”;

- 1 comma 548 della legge n. 208/2015 ai sensi del quale: "...gli enti del Servizio sanitario nazionale sono tenuti ad approvvigionarsi, relativamente alle categorie merceologiche del settore sanitario, come individuate dal decreto del Presidente del Consiglio dei ministri di cui all'articolo 9, comma 3, del decreto-legge 24 aprile 2014, n. 66, convertito, con modificazioni, dalla legge 23 giugno 2014, n. 89, avvalendosi, in via esclusiva, delle centrali regionali di committenza di riferimento, ovvero della Consip Spa”;
- 9 comma 3-bis della legge n. 89/2014 ai sensi del quale: "Le amministrazioni pubbliche obbligate a ricorrere a Consip Spa o agli altri soggetti aggregatori ai sensi del comma 3 possono procedere, qualora non siano disponibili i relativi contratti di Consip Spa o dei soggetti aggregatori di cui ai commi 1 e 2 e in caso di motivata urgenza, allo svolgimento di autonome procedure di acquisto...”;

Atteso che ad oggi non sono attive convenzioni Consip aventi ad oggetto forniture comparabili con quelle di cui alla presente procedura e la categoria merceologica di riferimento non è contemplata nell'ambito di quelle individuate dall'art. 1 del DPCM del 11.07.2018 pubblicato sulla G.U.R.I. del 16.08.2018 per le quali è previsto l'obbligo di approvvigionamento mediante centrale regionale di committenza, ed è quindi possibile procedere autonomamente all'attivazione della procedura, ai sensi della normativa vigente;

Ritenuto, in ragione del valore complessivo stimato della fornitura, contenuto nel limite di € 5.000,00, potersi prescindere dall'utilizzo degli strumenti di acquisto e negoziazione messi a disposizione da Consip SpA ai sensi di quanto previsto dalla richiamata normativa;

Considerato che, il presente provvedimento vale anche quale determina a contrarre, ai sensi del quadro normativo come sopra delineato e di quanto previsto nel richiamato art. 1 comma 3 della legge n. 120/2020;

Ritenuto di:

- affidare, ai sensi dell'art.1 comma 2, lett. a) della legge n.120/2020, così come modificato dall'art. 51 comma 1 lettera a) sub. 2.1) dalla legge n.108/2021, all'operatore economico CFS Prodotti Medicali S.r.l. con sede in via G. B. Guarini n.58 – 57121 Livorno (LI), P.IVA: 01883060491, indirizzo pec: cfsprodottimedicali@pec.it; la fornitura di che trattasi, per un importo complessivo di € 620,00 + iva;
- nominare quale Direttore dell'Esecuzione del Contratto (DEC), la dott.ssa Anna Piersanti, in qualità di Coordinatrice Dietisti dei PP.OO. di Teramo;
- rendere il presente provvedimento immediatamente esecutivo;

Dato atto che sono in corso in capo all'affidatario le verifiche dei requisiti di cui all'art. 80 del D. Lgs. n. 50/2016 e, considerato che le tempistiche per il rilascio della documentazione da parte degli enti preposti non consentono di garantire con immediatezza la continuità del servizio, il presente atto è risolutivamente condizionato in caso di successivo accertamento del difetto del possesso dei requisiti prescritti;

Dato atto, altresì, delle dichiarazioni rese dal responsabile dell'istruttoria e dal direttore dell'esecuzione del contratto, in relazione alla procedura in argomento, di insussistenza di cause di incompatibilità ed inconferibilità di cui all'art. 35 bis del D.Lgs. n.165/2001 nonché di astensione di cui all'art. 51 codice di procedura civile, né sussistono conflitti di interesse di cui all'art. 6 bis della Legge n. 241/1990 ed agli artt. 6, 7 e 14 del DPR n. 62/2013 e del codice aziendale di comportamento, agli atti dell'ufficio;

Evidenziato che il Dirigente Proponente con la sottoscrizione del presente atto, dichiara, sotto la propria responsabilità ad ai sensi e agli effetti degli artt. 47 e 76 del D.P.R. 28.12.2000 n.445, che in relazione alla procedura in argomento non si trova in condizioni di incompatibilità ed inconferibilità di cui all'art. 35 bis del D.Lgs. n.165/2001 e di astensione di cui all'art. 51 codice di procedura civile, né sussistono conflitti di interesse di cui all'art. 6 bis della Legge n. 241/1990 ed agli artt. 6, 7 e 14 del DPR n. 62/2013 e del codice aziendale di comportamento;

Rilevato che, ai fini della tracciabilità dei pagamenti, il numero di CIG che identifica la procedura è CIG ZEF3AC5560;

Precisato che la documentazione richiamata nel presente provvedimento e non allegata allo stesso è agli atti di questa Amministrazione

DISPONE

1. **Affidare**, ai sensi dell'art.1 comma 2, lett. a) della legge n.120/2020, così come modificato dall'art 51 comma 1 lettera a) sub. 2.1) dalla legge n.108/2021, all'operatore economico all'operatore economico CFS Prodotti Medicali S.r.L. con sede in via G. B. Guarini n.58 – 57121 Livorno (LI), P.IVA: 01883060491, indirizzo pec: cfsprodottimedicali@pec.it; la fornitura di che trattasi, per un importo complessivo di € 620,00 + iva;
2. **Precisare** che:
 - il CIG che identifica la presente procedura è ZEF3AC5560.
 - tutti i documenti richiamati nel presente provvedimento e non allegati allo stesso, sono agli atti di questa Amministrazione.
 - alla spesa complessiva di € 756,40 al lordo di iva si farà fronte come da prospetto finanziario in calce al presente provvedimento.
3. **Nominare** quale Direttore dell'Esecuzione del Contratto (DEC), la dott.ssa Anna Piersanti, in qualità Coordinatrice del Servizio Dietistico dei PP.OO. della ASL di Teramo;
4. **Dichiarare** il presente atto immediatamente eseguibile.

Letto, confermato e sottoscritto.



20

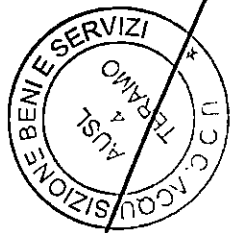
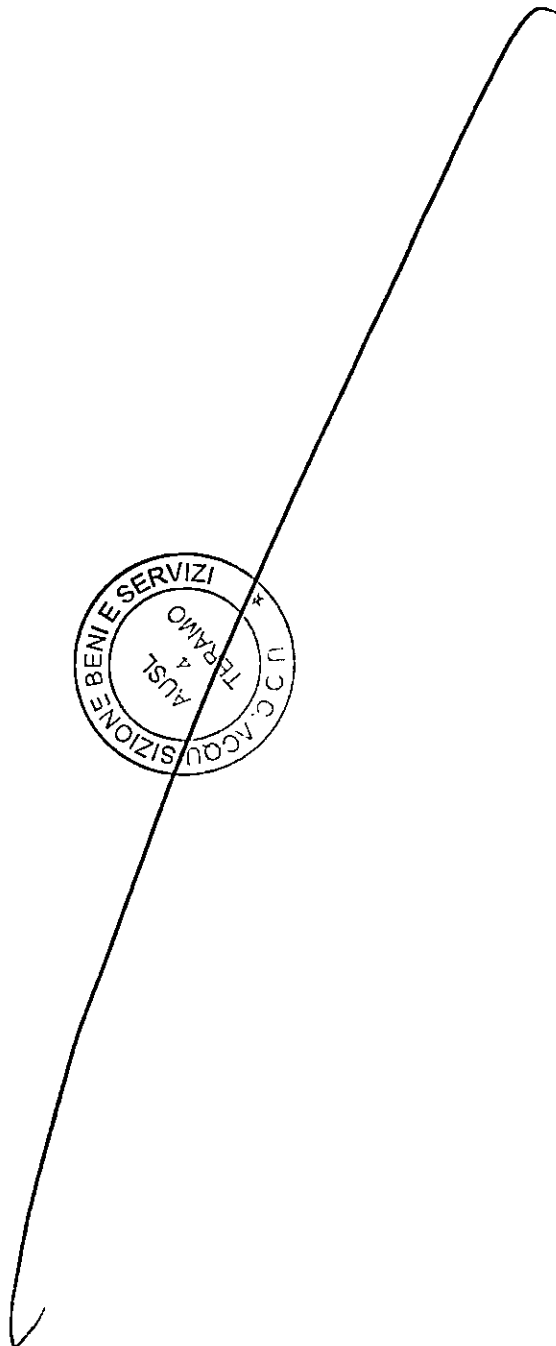

ALLEGATI ALL'ORDINANZA:

1. Preventivo di spesa del 07.04.2023;
2. Scheda tecnica;
3. Modulo di richiesta.

allegati n. 10



CB

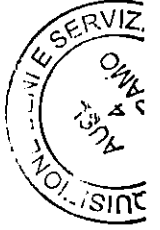
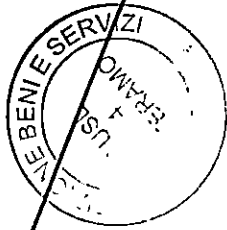
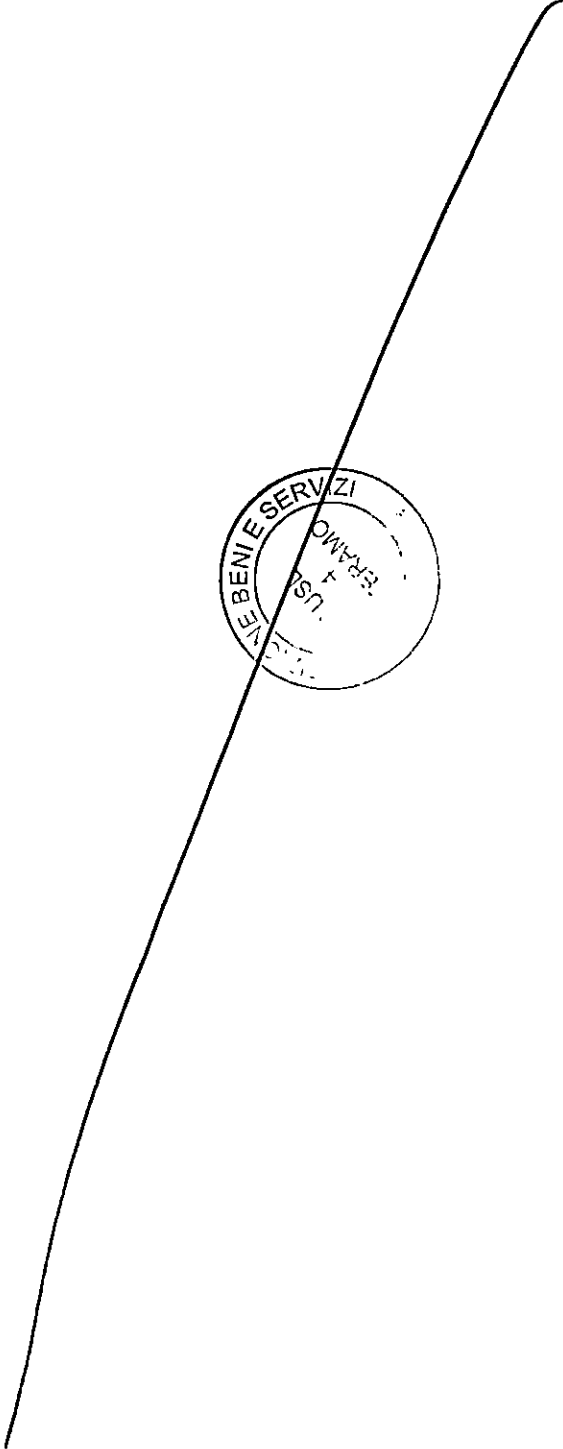



PRODOTTI MEDICALI DAL 1996
La Sicurezza dagli Specialisti della Salute

Azienda Sanitaria Locale di Teramo - ASL Teramo 4

Circ. ne Ragusa n.1 - 64100 Teramo
64100 Teramo
TE

Cristina De Dominicis

cristina.dedominicis@aslteramo.it
0861420955

Riferimento: 20230407-173438843
Preventivo creato: 7 aprile 2023
Scadenza preventivo: 21 aprile 2023

CFS Prodotti Medicali s.r.l.

Via G.B. Guarini,58

Livorno, LI 57121
Italy

Eseguito da: Alfonso Ciattini

commerciale@cfs.it
+393783041505

PRODOTTO	COD.	QUANT.	PREZZO	SCONTO	TOTALE
Bilancia meccanica a colonna SECA 711 + Altimetro	AS0000055	1	€ 620,00		€ 620,00
TOTALE IMPONIBILE					
Subtotale Una tantum					€ 620,00

Totale preventivo

€ 620,00

Commenti

Le spedizioni saranno affidate ad un corriere espresso che si occuperà della sola consegna del materiale affidatogli al piano terra del civico comunicato, non è previsto il trasporto al piano.

Termini di acquisto

Pagamento: Bonifico Bancario 30 gg DF

Consegna: 20 giorni data ordine

Trasporto: Franco

Garanzia: 12 Mesi

ATTENZIONE: CFS non si occupa della installazione/posa in opera e collaudo dei prodotti venduti

Firma

Firma

Data

Nome (in stampatello)



④

2

seca 711

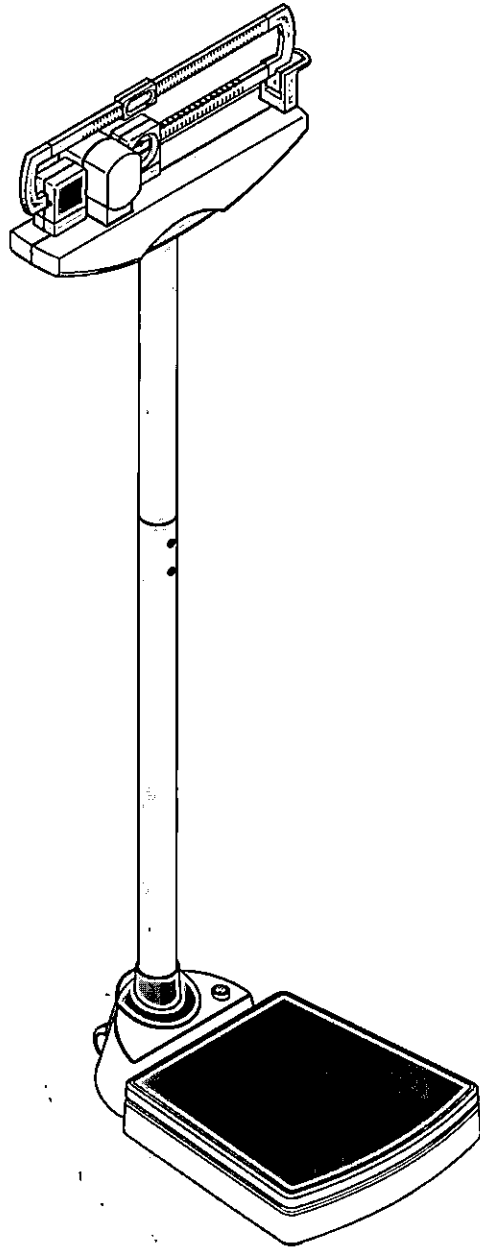

seca
Precision for health

Montieren • Mounting • Monter • Montaggio • Montar • Montering • Montering • Montere •
 Aseñnus • Monteren • Montar • Συναρμολόγηση

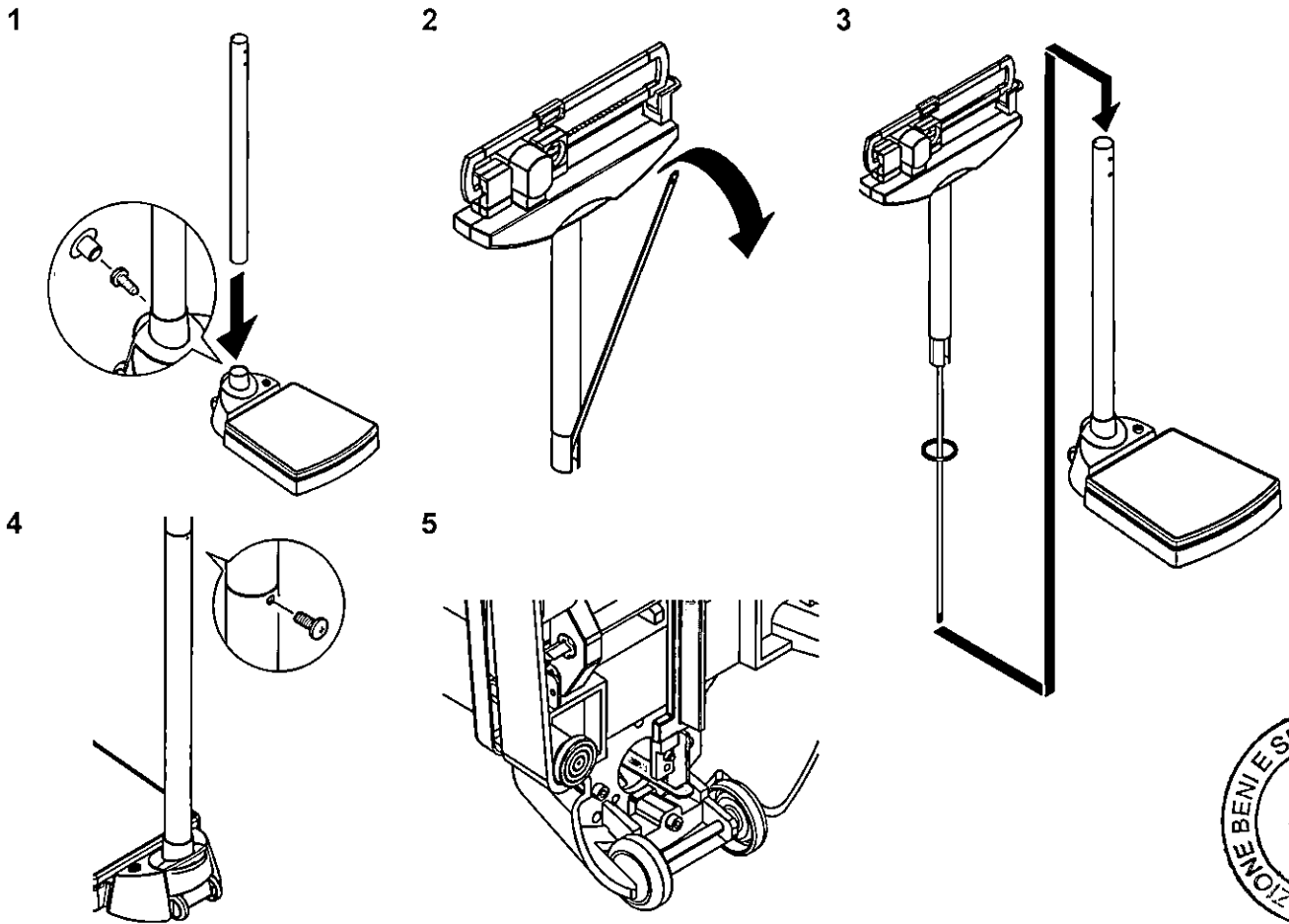

Justieren • Adjusting • Ajuster • Regolazione • Ajustar • Justering • Justering • Justere •
 Säätö • Justeren • Ajustar • Ρύθμιση

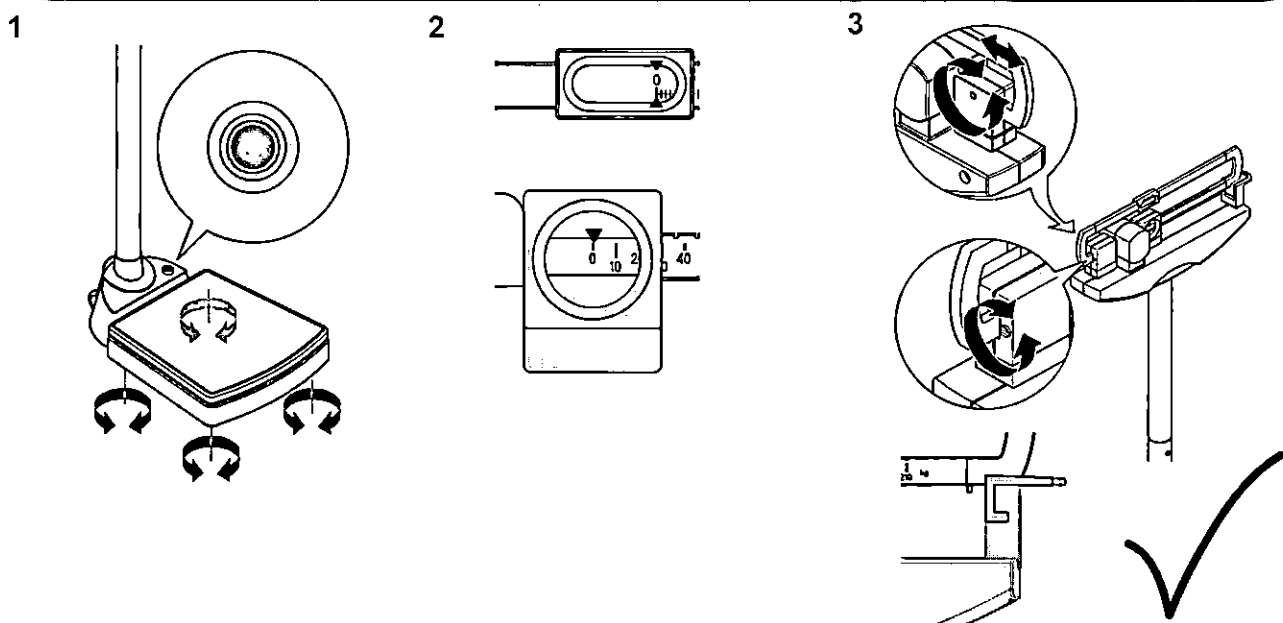

A

CBW

seca 711

Wiegen • Weighing • Peser • Pesatura • Pesar • Vejning • Vägning • Veie • Punnitus •
Wegen • Pesar • Ζύγιση

1

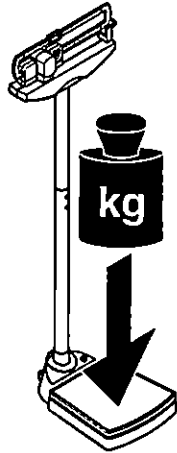

2

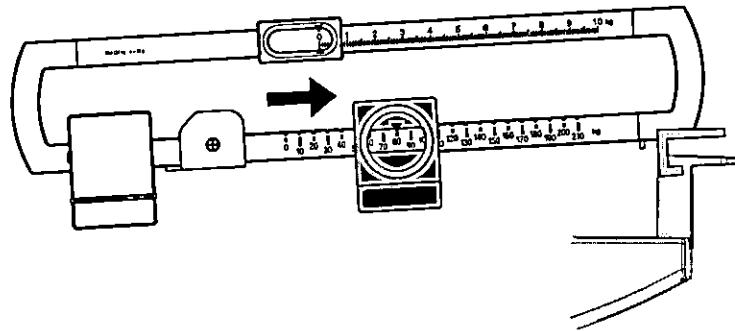

3

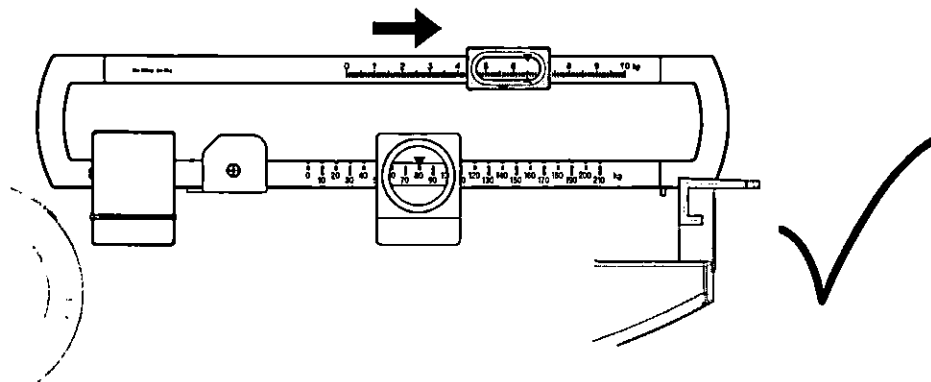

Technische Daten • Technical data • Caractéristiques techniques • Dati tecnici • Datos técnicos •
Tekniske data • Tekniska data • Tekniske data • Tekniset tiedot •
Technische gegevens • Dados técnicos • Τεχνικά στοιχεία

220 kg	100 g	a = 520 mm b = 519 mm c = 1556 + 10 mm	23,5 kg	-10 °C ... +40 °C	

- Ⓓ Eichung: medizinisch geeicht nach Klasse III, Medizinprodukt nach Richtlinie 93/42/EWG, Klasse I
- ⒸⒺ Calibration: calibrated for medical purposes according to class III requirements, Medical Device Directive 93/42/EEC, class I
- Ⓕ Étalonnage : étalonnage médical de classe III, produit médical selon la directive 93/42/CEE, classe I
- Ⓖ Calibratura: tarato dal punto di vista medico in base alla Classe III, prodotto medico secondo la norma 93/42/EWG, Classe I
- Ⓔ Calibrado: calibrado médico según Clase III, producto médico conforme a la directiva 93/42/CE, Clase I

D - Gewährleistung

Für Mängel, die auf Material- oder Fabrikationsfehler zurückzuführen sind, gilt eine zweijährige Gewährleistungsfrist ab Lieferung. Alle beweglichen Teile, wie z.B. Batterien, Kabel, Netzgeräte, Akkus etc., sind hiervon ausgenommen. Mängel, die unter die Gewährleistung fallen, werden für den Kunden gegen Vorlage der Kaufquittung kostenlos behoben. Weitere Ansprüche können nicht berücksichtigt werden. Kosten für Hin- und Rücktransporte gehen zu Lasten des Kunden, wenn sich das Gerät an einem anderen Ort als dem Sitz des Kunden befindet. Bei Transportschäden können Gewährleistungsansprüche nur geltend gemacht werden, wenn für Transporte die komplette Originalverpackung verwendet und die Waage darin gemäß dem originalverpackten Zustand gesichert und befestigt wurde. Bewahren Sie daher alle Verpackungsteile auf.

Es besteht keine Gewährleistung, wenn das Gerät durch Personen geöffnet wird, die hierzu nicht ausdrücklich von seca autorisiert worden sind. Kunden im Ausland bitten wir, sich im Gewährleistungsfall direkt an den Verkäufer des jeweiligen Landes zu wenden.

GB - Warranty

A two-year warranty from date of delivery applies to defects attributable to poor materials or workmanship. All moveable parts - batteries, cables, mains units, rechargeable batteries etc. - are excluded. Defects which come under warranty will be made good for the customer at no charge on production of the receipt. No further claims can be entertained. The costs of transport in both directions will be borne by the customer should the equipment be located anywhere other than the customer's premises. In the event of transport damage, claims under warranty can be honoured only if the complete original packaging was used for any transport and the scale secured and attached in that packaging just as it was when originally packed. All the packaging should therefore be retained.

A claim under warranty will not be honoured if the equipment is opened by persons not expressly authorised by seca to do so.

We would ask our customers abroad to contact their local sales agent in the event of a warranty matter.

F - Garantie

Une garantie de deux ans à compter de la date de livraison est accordée pour les défauts de matière et de fabrication. Cette garantie ne s'applique pas aux pièces amovibles, telles que les batteries, les câbles, les adaptateurs secteur, les accumulateurs etc. Les défauts couverts par la garantie sont réparés gratuitement sur présentation de la quittance d'achat par le client. Aucune autre demande de réparation ne peut être prise en compte. Les frais de transport sont à la charge du client si l'appareil n'est pas installé à la même adresse que celle du client. En cas d'endommagements dus au transport, le cas de garantie peut être invoqué uniquement si l'emballage d'origine complet a été utilisé pour les transports et si la balance a été immobilisée et fixée conformément à l'emballage initial. Tous les éléments de l'emballage doivent par conséquent être conservés. Aucun cas de garantie ne peut être invoqué si l'appareil est ouvert par des personnes qui ne sont pas explicitement autorisées par seca.

Nous prions nos clients à l'étranger de bien vouloir contacter directement le revendeur de leur pays respectif pour les cas de garantie.

E - Garantía

Garantizamos 2 años de garantía a partir de la fecha de entrega por los fallos debidos a fallos de material o de fabricación. Se excluyen todas las piezas móviles como p. ej. pilas, cables, equipos de alimentación, acumuladores, etc. Los fallos que recaigan durante el periodo de garantía se subsanarán gratis presentando el recibo de compra. Otros derechos no pueden tenerse en consideración. El transporte de ida y vuelta corre a cargo del cliente, si el aparato se encuentra en otro lugar de la sede del cliente. Sólo se concederán derechos de garantía en casos de daños de transporte, si en el transporte se usó el embalaje original y la báscula se aseguró y sujetó tal como en su estado original. Por lo tanto, conserve todas las piezas de embalaje.

La garantía caduca si el aparato es abierto por personas que no han sido autorizadas expresamente para ello por seca.

Rogamos a los clientes extranjeros que se dirijan ante un caso de garantía al vendedor del país respectivo.

seca gmbh & co. kg.
Medizinische Waagen und Messsysteme
Hammer Steindamm 9-25
22089 Hamburg
Germany
Telephone +49 40 20 0000 0
Telefax +49 40 20 0000 50
e-mail info@seca.com

I - Garanzia

Per difetti che si possono ricondurre ad errori di materiale o di fabbricazione vale un termine di garanzia di due anni a partire dalla consegna. Tutte le parti mobili come, ad esempio, batterie, cavi, alimentatori, accumulatori, ecc, ne sono escluse. Difetti che sono coperti dalla garanzia, verranno eliminati gratuitamente per il cliente contro presentazione della ricevuta d'acquisto. Non è possibile prendere in considerazione altre pretese. I costi del trasporto di andata e di ritorno sono a carico del cliente, se l'apparecchio si trova in un luogo diverso dal domicilio del cliente. Nel caso di danni dovuti al trasporto i diritti di garanzia si possono far valere solo, se per il trasporto si è utilizzato l'imballaggio originale completo e la bilancia vi è stata fissata in modo conforme allo stato dell'imballaggio originale. Conservate quindi le parti dell'imballaggio.

Non vi è nessuna garanzia, se l'apparecchio è stato aperto da persone, che non sono state esplicitamente autorizzate a ciò dalla seca.

Preghiamo i clienti all'estero di rivolgersi nei casi previsti dalla garanzia direttamente al venditore del rispettivo Paese.

DK - Garantii

For mangler, som skyldes materiale- eller fabriktionsfejl, gælder en to års garantifrist fra dagen for leveringen. Alle bevægelige dele, f.eks. batterier, kabler, netenheder, akkuer osv., er udelukket herfra. Mangler, som dækkes af garantien, udbedres gratis for kunden mod fremlægelse af salgskvitteringen. Der kan ikke tages hensyn til andre krav. Udgifter for transporten frem og tilbage debiteres kunden, hvis apparatet befinder sig på et andet sted end kundens adresse. Ved transportskader kan garantikrav kun gøres gældende, hvis hele den originale emballage er blevet benyttet til transporten, og vægten har været sikret og befæstet deri på tilsvarende måde som den originale emballagetilstand. Opbevar derfor alle emballagedele.

Garantien bortfalder, hvis apparatet åbnes af personer, som ikke udtrykkeligt er autoriseret hertil af seca.

I garantifælde beder vi kunder i udlandet om at henvende sig direkte til sælgeren i det pågældende land.

S - Garantii

För brister vilka kan hänföras till material- eller fabriktionsfel lämnas en garantifrist på två år från leveransdatum. Undantagna från detta är alla rörliga delar, som t.ex. batterier, kablar, nätaggregat, laddningsbara batterier osv.. Brister vilka faller under garantin åtgärdas utan kostnad för kunden mot föresändande av köpkvittot. Övriga anspråk kan inte lämnas. Kunden står för transportkostnaderna när apparaten befinner sig på annan ort än kundens huvudadress. Vid transportskador kan garantianspråk endast göras gällande när för transporten den kompletta originalförpackningen använts och vägen säkrats och fixerats i originalförpackat tillstånd. Ta därför vara på alla förpackningsdelar.

Garantin upphör att gälla när apparaten öppnats av person som inte uttryckligen auktoriserats av seca.

Kunder i utlandet ber vi att i garantifall ta kontakt med representanten i respektive land.

N - Garantii

For mangler som er til bækæfere til material- eller produktionsfeil gjælder en garantifrist på to år fra levering. Alle bevægelige dele, som f.eks. batterier, kabler, nettapparater, opladbare batterier etc. er unntatt fra garantien. Mangler som faller inn under garantien, udbedres gratis for kunden mot fremleggelse av kjøpskvitteringen. Andre krav kan ikke innsettes. Utgifter til transport frem og tilbake belastes kunden hvis apparatet befinner seg på et annet sted enn kundens adresse. Ved transportskader kan garantikrav kun gjøres gjeldende hvis hele originalemballasjen brukes under transporten og vekten sikres og festes i emballasjen på samme måte som i originalpakket tilstand. Ta derfor vare på alle emballasjedeler.

Garantien ugyldiggjøres hvis apparatet åpnes av personer som ikke er uttrykkelig autorisert av seca.

Kunder i utlandet bes i garantifeller ta direkte kontakt med forhandleren i vedkommende land.

M - Takuu

Myönnämme puutteista, jotka johtuvat materiaali- tai valmistusvirheistä, kahden vuoden takuun toimitusa-

jankohdasta alkaen. Kaikki liikkuvat osat, kuten esim. paristot, sähköjohdot, verkkolaitteet, akut jne., eivät kuulu takuun piiriin. Takuun piiriin kuuluvat puutteet poistetaan asiakkaalle maksutta esiteltävässä ostokuitissa. Muita vaatimuksia ei ole mahdollista ottaa huomioon. Edestakaisesta kuljetuksesta syntyvät kulut menevät asiakkaan laskuun, jos laite on muulla kuin asiakkaan paikkakunnalla. Kuljetusvahingoista voidaan esittää korvausvaatimuksia vain, kun kuljetukseen on käytetty kokonaista alkuperäispakkausta ja vaaka on varmistettu ja kiinnitetty pakkaukseen samalla tavalla kuin alkuperäisessä toimituksessa. Kaikki pakkauosat tulee säilyttää tallella tästä syystä.

Takuu ei ole voimassa, jos laitteen avaa henkilö, jota seca ei ole nimenomaisesti valtuuttanut tähän.

Ulkomailla olevia asiakkaita pyydämme kääntymään takuutapauksessa suoraan kyseisen maan myyntiliikkeen puoleen.

NL - Garantie

Voor gebreken, die voortvloeien uit materiaal- of fabricagefouten, geldt een garantieperiode van 2 jaar vanaf de levering. Alle beweeglijke delen zoals bijv. batterijen, kabels, voedingseenheden, accu's enz. zijn hiervan uitgesloten. Gebreken die onder de garantie vallen, worden tegen overdracht van de koopkwitantie kosteloos voor de klant verholpen. Met verdere aanspraken kan geen rekening worden gehouden. Transportkosten voor het zenden en terugsturen gaan ten laste van de klant, wanneer het apparaat zich op een andere plaats bevindt, dan de woonplaats van de klant. Bij transportschade kunnen er alleen garantieaanspraken geldend gemaakt worden, wanneer voor de transporten de originele verpakking wordt gebruikt en wanneer de weegschaal hierin volgens de origineel verpakte toestand beveiligd en bevestigd werd. Bewaar daarom alle verpakkingsdelen.

Er bestaat geen aanspraak op garantie wanneer het apparaat door personen wordt geopend die hiervoor niet uitdrukkelijk door seca werden geautoriseerd.

Klanten in het buitenland adviseren wij zich in geval van garantieaanspraken direct tot de verkoper van het desbetreffende land te richten.

P - Garantia

A garantia para falhas decorrentes do defeito do material ou de fabrico é de dois anos, a partir da data do fornecimento. Excluem-se todas as partes móveis, como sejam pilhas, cabos, alimentadores, acumuladores, etc. As falhas abrangidas pela garantia serão corrigidas gratuitamente mediante a apresentação do talão de compra. Não serão tidas em conta outras reclamações. Os custos de transporte de e para as instalações do cliente, caso se aplique, ficará a cargo do cliente. No caso de danos de transporte, a garantia só se aplica se tiver sido utilizada a embalagem original completa para acondicioná-la a balança, de forma bem imobilizada e fixa, tal como se encontrava originalmente. Por este motivo, guarde todos os componentes da embalagem.

A garantia cessa se o aparelho tiver sido aberto por pessoas não expressamente autorizadas, pela seca, para o efeito.

Solicitamos aos nossos clientes de fora da Alemanha que, caso tenham direito à garantia, se dirijam directamente ao revendedor do país onde se encontram.

GR - Εγγύηση

Όλα τα κινούμενα εξαρτήματα, όπως π.χ. μπαταρίες, καλώδια, τροποδομικά, συσσωρευτές κ.λπ., αποκλείονται από την γυήση αυτή. Ελαττώματα, τα οποία καλύπτονται από την γυήση, επιδιορθώνονται δωράν για τον πλάτη μ προσκόμιση της απόδοσης αγοράς. Πρακτικά αξιωματικά μ μπορούν να ληφθούν υπόψη. Τα έξοδα μεταφοράς από και προς τον πλάτη επιβαρύνουν τον πλάτη, αν η συσκευή βρίσκεται σ άλλο μέρος από την έδρα του πλάτη. Σ περίπτωση ζημιών που οφείλονται στη μεταφορά, μπορεί να γυβί γυητική αξίωση μόνο φάσον χρηση μοποιήθηκαν για τις μεταφορές η πλήρης γνήσια συσκευασία και η ζυγαριά ασφαλιστική και στρώθηκ στη συσκευασία όπως κατά τη γνήσια συσκευασία της. Για το λόγο αυτό διαφωλίζετ σ ασφαλές μέρος όλα τα μέρη της συσκευασίας.

ν υφίσταται γυητική αξίωση, αν η συσκευή ανοιχτεί από άτομα, τα οποία δεν έχουν τη ρητή ξουσιοδότηση για το σκοπό αυτό από την ταίρια seca.

Παρακαλού μτους πλάτες μας στο εξωτερικό, σ περίπτωση γυητικής αξίωσης, να απευθυνθούν ά μσα στην αντιπροσωπία αγοράς της κάστο χώρας.

seca branches around the world:

seca zhong guo
seca france
seca united kingdom
seca nihon
seca mexico
seca austria
seca schweiz
seca north america west
seca north america east

All contact data under www.seca.com

seca
Precision for health

De Dominicis
Anche con
alt. Personale x
ALLEGATO 1
Modello

MODULO DI RICHIESTA ACQUISTO BENI/SERVIZI/DISPOSITIVI MEDICI

IL PRESENTE MODULO VA COMPILATO DI CONCERTO TRA IL DIRETTORE DELLA U.O. RICHIEDENTE E IL DIRETTORE DI
DIPARTIMENTO/COORDINAMENTO

PARTE A) GENERALITA'

PRESIDIO OSPEDALIERO <u>Teramo</u>	DIPARTIMENTO/COORDINAMENTO <u>Univ. Sant. Sulpizio</u>
UNITA OPERATIVA RICHIEDENTE: <u>Univ. Sant.</u>	Centro di costo: <u>Univ. Sant.</u>
MAIL: <u>anna.fersanti@asiteramo.it</u>	RECAPITO <u>0861699255</u>

Chiodi

1) DESCRIZIONE DEL BENE/SERVIZIO/DISPOSITIVO MEDICO RICHiesto E CARATTERISTICHE TECNICHE MINIME:

1.1 Descrizione:
Bilancia meccanica con altimetro

1.2 E' previsto nel Piano del Fabbisogni: SI NO

1.3 Caratteristiche tecniche minime
portatile minima kg 220

27/02/23
(Signature)

2) MOTIVAZIONE DELLA RICHIESTA:

- Sostituzione per obsolescenza
- Sostituzione per irripetibilità
- Aggiornamenti Tecnologici
- Integrazioni/Completamento
- Acquisto nuovo
- Altro (specificare)

ASL TERAMO PROTOCOLLO UNICO
Posta Interna



Prot. n.0013751/23 del 14/02/2023

3) URGENZA DELLA RICHIESTA: SI NO

Se si, descrivere la motivazione dell'urgenza della richiesta:

7



4) Specificare EVENTUALE UNICITÀ E/O INFUNGIBILITÀ dell'oggetto della richiesta. Fornire relazione di dettaglio.

Attrezzatura univale indispensabile per l'attività del personale Dietista

5) MODALITÀ DI ACQUISIZIONE:

- | | | | |
|-------------------------|-------------------------------------|-----------------------|---------------------|
| 5.1 Acquisto | <input checked="" type="checkbox"/> | Costo <u>€ 600,00</u> | ANNI (durata) _____ |
| 5.2 Service/Noleggio | <input type="checkbox"/> | Costo/Anno _____ | ANNI (durata) _____ |
| 5.3 Comodato d'uso | <input type="checkbox"/> | Costo/Anno _____ | ANNI (durata) _____ |
| 5.4 Leasing Operativo | <input type="checkbox"/> | Costo/Anno _____ | ANNI (durata) _____ |
| 5.5 Altro (specificare) | <input type="checkbox"/> | Costo/Anno _____ | ANNI (durata) _____ |

DISPONIBILITÀ FONDI FINALIZZATI: SÌ NO PARZIALE

Riferimento: _____

(se disponibile allegare documentazione specifica)

NON

6) EFFETTI DERIVANTI DALL'ACQUISTO

Indicazione dei vantaggi (Es. recupero mobilità, incremento prestazioni etc...) e/o dei miglioramenti tecnici/ funzionali (benefici per l'utenza, benefici per gli utilizzatori, benefici per l'Azienda) derivanti dall'acquisto in oggetto.

Incremento prestazioni

7) L'OGGETTO DELLA RICHIESTA È UTILIZZABILE ANCHE DA ALTRE UU.OO. : SÌ NO

Se SÌ specificare quali uu.oo. e in che modo o misura può essere definito l'utilizzo congiunto.

Ambulatorio MICI (PSTA)
Ambulatorio Malattie PRATICHE (PSTA)

Handwritten initials and a number 8

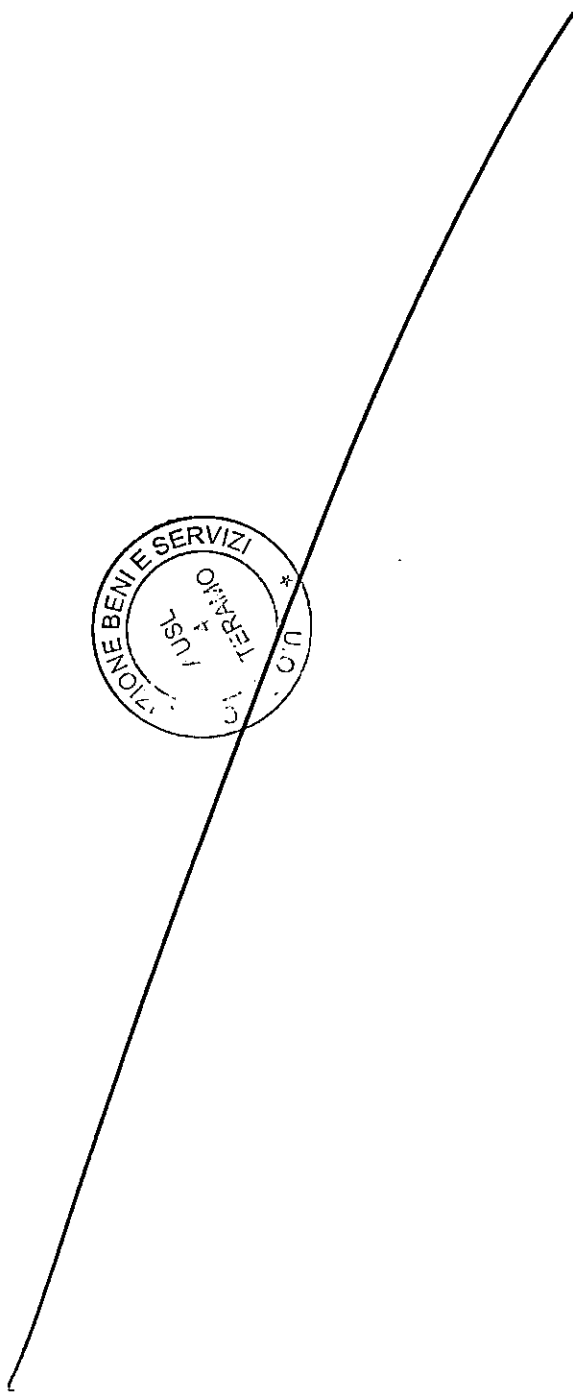
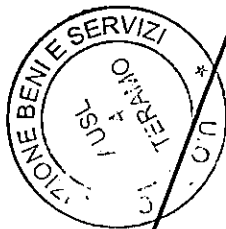

**PARTE B) DA COMPILARE SOLO IN CASO DI RICHIESTA DI
BENI MOBILI DUREVOLI- APPARECCHIATURE ELETTROMEDICALI**

1) DATI APPARECCHIATURA DA SOSTITUIRE: (Compilare solo in caso di sostituzione)

- 1.1 Marca _____
 1.2 Modello _____
 1.3 Numero di serie _____
 1.4 Numero inventario _____
 1.5 Fuori Uso SI NO (allegare verbale di fuori uso)

2) Specifiche tecniche delle ATTREZZATURE A SUPPORTO/INTEGRAZIONE/COMPLETAMENTO dell'apparecchiatura richiesta.
 (Indicare in questo spazio le caratteristiche tecniche di eventuali accessori correlati e/o hardware/software). Fornire relazione di dettaglio.

3) Specificare se è necessario MATERIALE DI CONSUMO ed il relativo consumo annuale.

Se SI specificare quantitativi e costo annuale.

Denominazione	Costo unitario mat. Consumo (IVA INCLUSA)	Quantità presunta annuale
_____	_____	_____
_____	_____	_____

4) Specificare se per l'utilizzo dell'apparecchiatura è sufficiente il personale sanitario e/o tecnico già presente oppure se è indispensabile incrementare l'attuale dotazione di personale:

Se SI indicare numero e le professionalità necessarie.

5) SPECIFICHE PER LA MESSA IN FUNZIONE DELL'APPARECCHIATURA RICHIESTA:

5.1 Ubicazione dell'apparecchiatura Ambulatorio Dietistico 3° piano 1° levo

5.2 Sono necessari lavori di adeguamento/ristrutturazione locali edili e/o impiantistici? SI NO

Se SI specificare quali avvalendosi dell'Ufficio Tecnico per il costo di massima e fornendo relazione di dettaglio concertata.

Coordinatore ICI
IL DIRETTORE DELLA U.O. RICHIEDENTE Dott.ssa Anna Piersanti
NOMINATIVO: Dott./Dott.ssa _____
A.S.L. 4 - TERAMO
COORDINATRICE DIETISTI
del P.O.O. ASL TERAMO
TIMBRO E FIRMA: _____
Dott.ssa Anna Piersanti
DATA: 10/02/2023

VALUTAZIONE DEL DIRETTORE DI DIPARTIMENTO:

APPROVATA RINVIATA PER APPROFONDIMENTI NON APPROVATA

IL DIRETTORE DEL DIPARTIMENTO _____
DATA: 13/2/23
TIMBRO NOMINATIVO E FIRMA: _____
PRESIDIO OSPEDALIERO di TERAMO
U.O.C. di Gastroenterologia
Dott. _____
Direttore Medico Fiduciario del Presidio di _____

IL PRESENTE MODULO DEVE ESSERE COMPLETO DI TUTTI I DATI E CORREDATO DELLA VALUTAZIONE DEL DIRETTORE DI DIPARTIMENTO/COORDINAMENTO, SENZA I QUALI LA RICHIESTA NON VERRA' ISTRUITA E VERRA' RESTITUITA ALL'U.O. RICHIEDENTE.

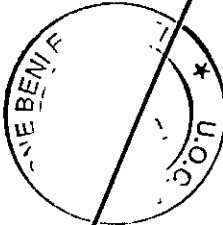
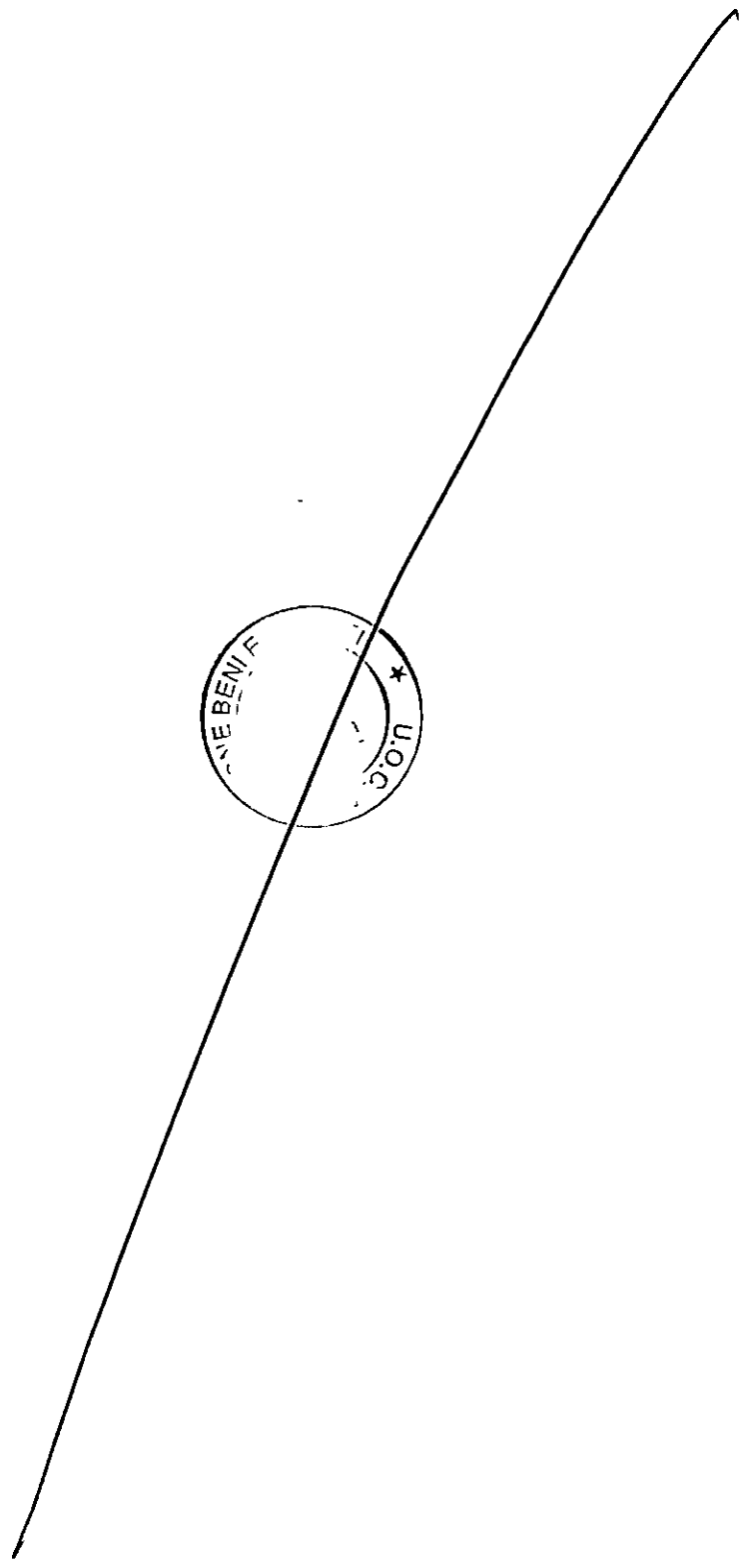

UA ACQUISIZIONE BENI E SERVIZI

Ditta: CFS Prodotti Medicali dal 1996
CIG ZEF3AC5560

Spesa anno 2023 € 756,40 – sottoconto: 010102050200 AUT: UA_UFF_TECNIC/2023/1/76

Fonte di finanziamento: _____

Data 21-4-2023

Il Dirigente

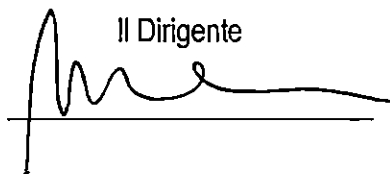

U.O.C. Attività Economiche e Finanziarie

Si attesta la REGOLARITÀ CONTABILE della presente spesa.

Data: 21-4-2023

Il Contabile

ASL n. 1 TERAMO
U.O.C. Attività Economiche e Finanziarie
IL DIRIGENTE RESPONSABILE
Dott.ssa Antonella Di Silvestre



ORIGINALE

Il Responsabile dell'istruttoria

(Dott.ssa Cristina De Dominicis)

Cristina De Dominicis

Il Dirigente Responsabile dell'UOC

Acquisizione Beni e Servizi

(Dott. Vittorio D'Ambrosio)

Vittorio D'Ambrosio

PUBBLICAZIONE

Si attesta che il presente provvedimento è stato affisso in apposito spazio presso l'Albo Aziendale informatico in data ^{27 APR. 2023}.....e che vi rimarrà per quindici giorni consecutivi.

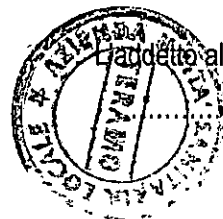

Adatto alla pubblicazione informatica

Vittorio D'Ambrosio

Inviata al Collegio Sindacale in data