

REGIONE ABRUZZO
AZIENDA UNITA' SANITARIA LOCALE TERAMO

Dipartimento Amministrativo
U.O.C. ACQUISIZIONE BENI E SERVIZI

16 GIU. 2023

Il giorno _____, nella sede della Azienda AUSL di Teramo, il Dott. Vittorio D'Ambrosio, nella qualità di Dirigente Responsabile dell'UOC Acquisizione Beni e Servizi, in forza della Deliberazione n. 642 del 30.3.2021, nell'esercizio delle funzioni conferite dal Direttore Generale con Deliberazione n. 22 del 17/01/2011, così come successivamente modificata dalla Deliberazione n. 404 del 16/05/2012, ha adottato la seguente

ORDINANZA N. 1035

OGGETTO: determina a contrarre e contestuale affidamento del servizio di rilegatura di stampati.
CIG Z423B817D9.

IL DIRIGENTE

Premesso che con specifiche note il Magazzino Economico Centrale ha fatto richiesta di rilegatura di stampati occorrenti ad alcune UU.OO. del P.O. di Teramo, per un numero approssimativo di 50 annue;

Considerato che, alla luce di quanto sopra, è stata interpellata la ditta Nuova Tipografia Vomano di Montorio al Vomano (TE);

Vista l'offerta in data 19.4.2023 (all.n1), fatto pervenire dalla citata ditta Nuova Tipografia Vomano, per un costo fornitura per € 20,00 per singola rilegatura per un totale complessivo presunto di € 1000,00 (Iva esclusa);

Ritenuto il prezzo offerto congruo ed in linea con i prezzi correnti nel mercato di riferimento;

Visti gli artt:

- 1 comma 2 lettera a) della legge n.120/2020, così come modificato dall'art 51 comma 1 lettera a) sub. 2.1) dalla legge n.108/2021, ai sensi del quale, fino al 30 giugno 2023 in deroga a quanto stabilito dall'art. 36 del D.Lgs n. 50/2016, le stazioni appaltanti procedono per servizi e forniture mediante affidamento diretto per importi inferiori a € 139.000,00;
- 1 comma 3 della legge n.120/2020 ai sensi del quale gli affidamenti diretti possono essere realizzati tramite determina a contrarre, o atto equivalente, che contenga gli elementi descritti nell'art. 32 comma 2 del D.Lgs n. 50/2016;
- 1 comma 450 della legge n. 296/2006 così come modificato dall'art. 1 comma 130 della legge n. 145 del 30.12.2018 ai sensi del quale: "le altre amministrazioni pubbliche di cui all'art. 1 del decreto legislativo 30 marzo 2001 n. 165, per gli acquisti di beni e servizi di importo pari o superiore a 5.000,00 euro e di importo inferiore alla soglia di rilievo comunitario sono tenute a fare ricorso al mercato elettronico della pubblica amministrazione ovvero dal sistema telematico messo a disposizione dalla centrale regionale di riferimento per lo svolgimento delle relative procedure";
- 1 comma 548 della legge n. 208/2015 ai sensi del quale: "...gli enti del Servizio sanitario nazionale sono tenuti ad approvvigionarsi, relativamente alle categorie merceologiche del settore sanitario, come individuate dal decreto del Presidente del Consiglio dei ministri di cui all'articolo 9, comma 3, del decreto-

legge 24 aprile 2014, n. 66, convertito, con modificazioni, dalla legge 23 giugno 2014, n. 89, avvalendosi, in via esclusiva, delle centrali regionali di committenza di riferimento, ovvero della Consip Spa”;

- 9 comma 3-bis della legge n. 89/2014 ai sensi del quale: "Le amministrazioni pubbliche obbligate a ricorrere a Consip Spa o agli altri soggetti aggregatori ai sensi del comma 3 possono procedere, qualora non siano disponibili i relativi contratti di Consip Spa o dei soggetti aggregatori di cui ai commi 1 e 2 e in caso di motivata urgenza, allo svolgimento di autonome procedure di acquisto...”;

Atteso che ad oggi non sono attive convenzioni Consip aventi ad oggetto forniture comparabili con quelle di cui alla presente procedura e la categoria merceologica di riferimento non è contemplata nell'ambito di quelle individuate dall'art. 1 del DPCM del 11.07.2018 pubblicato sulla G.U.R.I. del 16.08.2018 per le quali è previsto l'obbligo di approvvigionamento mediante centrale regionale di committenza, ed è quindi possibile procedere autonomamente all'attivazione della procedura, ai sensi della normativa vigente;

Ritenuto, in ragione del valore complessivo stimato della fornitura, contenuto nel limite di € 5.000,00, potersi prescindere dall'utilizzo degli strumenti di acquisto e negoziazione messi a disposizione da Consip SpA ai sensi di quanto previsto dalla richiamata normativa;

Considerato che, il presente provvedimento vale anche quale determina a contrarre, ai sensi del quadro normativo come sopra delineato e di quanto previsto nel richiamato art. 1 comma 3 della legge n. 120/2020;

Ritenuto di:

- affidare, ai sensi dell'art.1 comma 2, lett. a) della legge n.120/2020, così come modificato dall'art 51 comma 1 lettera a) sub. 2.1) dalla legge n.108/2021, all'operatore economico **Nuova Tipografia Vomano**, via Duca degli Abruzzi – 64046 Montorio al Vomano P.I. 01645210673 –PEC LITOGRAFIAVOMANO@PEC.IT, il servizio annuale di rilegatura di stampati;
- rendere il presente provvedimento immediatamente esecutivo;

Dato atto che sono in corso in capo all'affidatario le verifiche dei requisiti di cui all'art. 80 del D. Lgs. n. 50/2016 e, considerato che le tempistiche per il rilascio della documentazione da parte degli enti preposti non consentono di garantire con immediatezza la continuità del servizio, il presente atto è risolutivamente condizionato in caso di successivo accertamento del difetto del possesso dei requisiti prescritti;

Dato atto, altresì, delle dichiarazioni rese dal responsabile del procedimento, in relazione alla procedura in argomento, di insussistenza di cause di incompatibilità ed inconferibilità di cui all'art. 35 bis del D.Lgs. n.165/2001 nonché di astensione di cui all'art. 51 codice di procedura civile, né sussistono conflitti di interesse di cui all'art. 6 bis della Legge n. 241/1990 ed agli artt. 6, 7 e 14 del DPR n. 62/2013 e del codice aziendale di comportamento, agli atti dell'ufficio;

Evidenziato che il Dirigente Proponente con la sottoscrizione del presente atto, dichiarano, sotto la propria responsabilità ad ai sensi e agli effetti degli artt. 47 e 76 del D.P.R. 28.12.2000 n.445, che in relazione alla procedura in argomento non si trovano in condizioni di incompatibilità ed inconferibilità di cui all'art. 35 bis del D.Lgs. n.165/2001 e di astensione di cui all'art. 51 codice di procedura civile, né sussistono conflitti di interesse di cui all'art. 6 bis della Legge n. 241/1990 ed agli artt. 6, 7 e 14 del DPR n. 62/2013 e del codice aziendale di comportamento;

Rilevato che, ai fini della tracciabilità dei pagamenti, il numero di CIG che identifica la procedura è Z423B817D9;

Precisato che la documentazione richiamata nel presente provvedimento e non allegata allo stesso è agli atti di questa Amministrazione

DISPONE

1. **Affidare**, ai sensi dell'art.1 comma 2, lett. a) della legge n.120/2020, così come modificato dall'art 51 comma 1 lettera a) sub. 2.1) dalla legge n.108/2021, all'operatore economico **Nuova Tipografia Vomano**, via Duca degli Abruzzi – 64046 Montorio al Vomano P.I. 01645210673 –PEC



LITOGRAFIAMANO@PEC.IT, il servizio annuale di rilegatura di stampati occorrenti ad alcune UU.OO. del P.O. di Teramo al prezzo unitario di € 20,00 per un importo complessivo di € 1.000,00 + iva;

2. **Precisare** che:

- Il servizio avrà durata di un anno solare a decorrere dalla data di comunicazione di avvenuto affidamento;
- il CIG che identifica la presente procedura è Z423B817D9
- tutti i documenti richiamati nel presente provvedimento e non allegati allo stesso, sono agli atti di questa Amministrazione.
- alla spesa complessiva di € 1.220,40 al lordo di iva si farà fronte come da prospetto finanziario in calce al presente provvedimento.

1) **Dichiarare** il presente atto immediatamente eseguibile.



Handwritten signature

ALLEGATI ALL'ORDINANZA:

1. Preventivo di spesa del 19.4.2023

allegati n. 2





Spett/le:
ASL TERAMO
Alla C.A. del Dott. M. Rodomonti
Acquisizione Beni e Servizi

19/04/2022

Alla C.A. della
Sig.ra Loredana Braca
Magazzino centrale
C.da Casalena

Con riferimento alla Vs. cortese richiesta di preventivo, ci porgiamo sottoporVi
la ns. migliore offerta per il lavoro avente le seguenti caratteristiche:

Registri con rilegature rigida con copertina extra pesante

Prezzo per quantitativi bassi (anche 2/3 pezzi)



Cad. € 20,00 + IVA 22%

A Vs. disposizione per ogni ulteriore chiarimento, Vi ringraziamo per la cortesia riservatoci
e Vi porgiamo i nostri migliori saluti.

Tipo-Litografia "VOMANO"

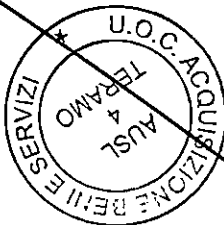
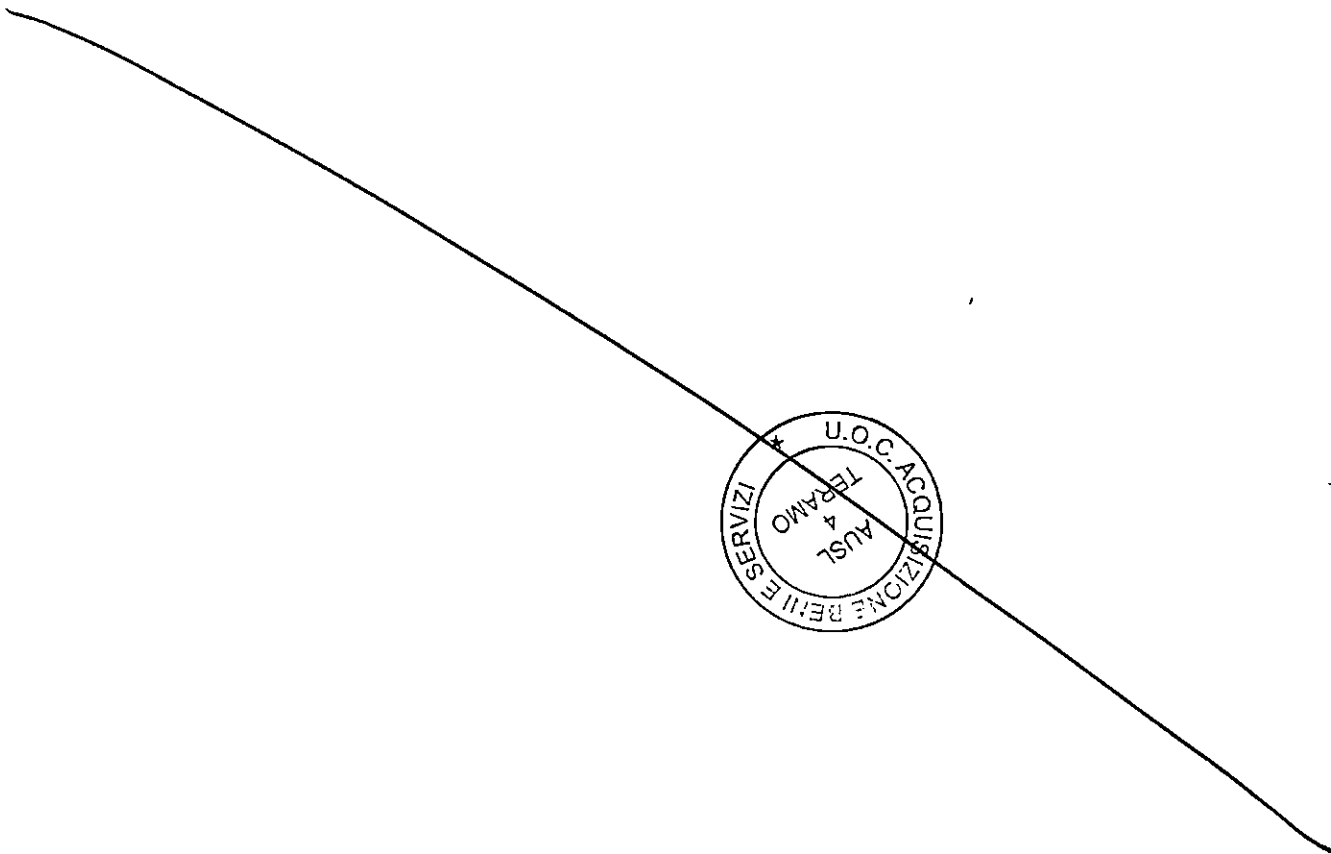

UA ACQUISIZIONE BENI E SERVIZI

Ditta: NUOVA TIPOGRAFIA VOMANO
CIG: Z423B817D9

Spesa anno 2023 € 610,00 - sottoconto UA_ECONOM_TERAMO 2023/1/3

Spesa anno 2024 € 610,00 - sottoconto UA_ECONOM_TERAMO 2024/1/3

Fonte di finanziamento: 13.6.2023

Data _____

Il Dirigente

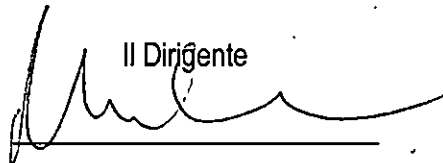

U.O.C. Attività Economiche e Finanziarie

Si attesta la REGOLARITÀ CONTABILE della presente spesa.

Data: 14-6-2023

Il Contabile

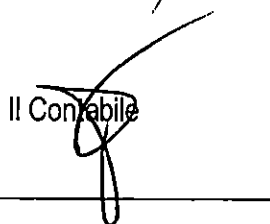

Il Dirigente

ASL 4 TERAMO
U.O.C. Attività Economiche e Finanziarie
IL DIRIGENTE RESPONSABILE
Dott.ssa Antonella Di Silvestre

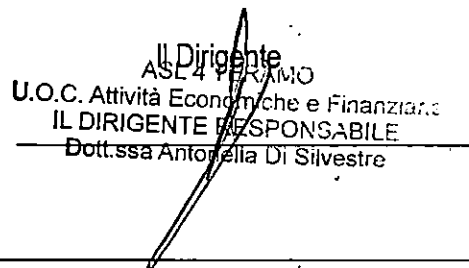

ORIGINALE

Il Responsabile dell'Istruttoria
(Dott. Marco Rodomonti)

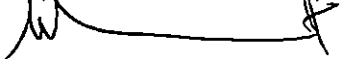

Il Responsabile del procedimento
(Dott. Marco Rodomonti)

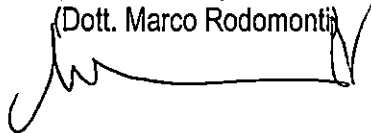

Il Responsabile dell'U.O.C.
(Dott. Vittorio D'Ambrosio)

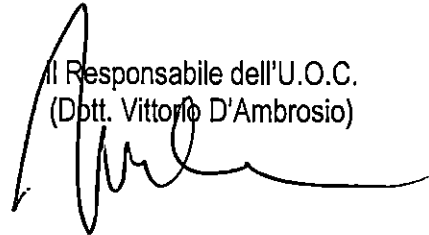

PUBBLICAZIONE

Si attesta che il presente provvedimento è stato affisso in apposito spazio presso l'Albo Aziendale informatico in data **16 GIU. 2023** e che vi rimarrà per quindici giorni consecutivi.



Addetto alla pubblicazione informatica

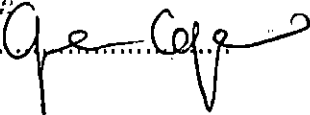

Inviata al Collegio Sindacale in data