

REGIONE ABRUZZO
AZIENDA UNITA' SANITARIA LOCALE TERAMO

Dipartimento Amministrativo
20 OTT. 2020 U.O.C. ACQUISIZIONE BENI E SERVIZI

Il giorno _____, nella sede della ASL di Teramo, il Dott. **Vittorio D'Ambrosio**, nella qualità di Dirigente Responsabile dell'U.O.C. Acquisizione Beni e Servizi, in forza della Deliberazione n. 388 del 06.04.2017, e nell'esercizio delle funzioni conferite dal Direttore Generale con Deliberazione n. 22 del 17/01/2011 così come successivamente modificata dalla Deliberazione n. 404 del 16/05/2012, ha adottato la seguente

ORDINANZA N. **1715**

OGGETTO: EMERGENZA COVID-19: DETERMINA A CONTRARRE E CONTESTUALE AFFIDAMENTO DELLA FORNITURA DI N. 2 CARRELLI A 6 RUOTE PER ALLESTIMENTO AREA DEDICATA. CIG: Z0D2E95F78

IL DIRIGENTE

PRESO ATTO di tutti i provvedimenti emanati dalla Presidenza del Consiglio dei Ministri e dalla Direzione Generale della Prevenzione Sanitaria del Ministero della Salute, tempestivamente recepiti dal Servizio della Prevenzione e Tutela Sanitaria della Regione Abruzzo e dalle relative Aziende Sanitarie, agli atti, contenenti indicazioni sulla gestione di casi di COVID-19 nelle strutture sanitarie (dall'utilizzo dei DPI per il personale sanitario alle precauzioni standard di sicurezza, quali anche l'allestimento di appositi spazi dedicati);

VISTA l'allegata richiesta a firma della Dott.ssa Francesca De Plato Direttore f.f. dell'U.O.C. Farmacia Ospedaliera di Teramo, controfirmata per autorizzazione dalla Dott.ssa Gabriella Lucidi Pressanti Direttore del Dipartimento Medico dei Servizi, per l'acquisto di n. 2 carrelli bassi a sei ruote, aventi caratteristiche descritte nella richiesta stessa, da destinare all'area dedicata all'emergenza COVID-19, presso il magazzino DPI di Contrada Casalena; (allegato 1)

VISTI gli artt:

- 36 comma 2 lettera a) del D.Lgs. n. 50/2016 che disciplina l'affidamento diretto di importo inferiore a € 40.000,00;
- 32 comma 2 del D.Lgs. n. 50/2016 ai sensi del quale: "Prima dell'avvio delle procedure di affidamento dei contratti pubblici, le stazioni appaltanti, in conformità ai propri ordinamenti, decretano o determinano di contrarre, individuando gli elementi essenziali del contratto e i criteri di selezione degli operatori economici e delle offerte. Nella procedura di cui all'articolo 36, comma 2, lettera a), la stazione appaltante può procedere ad affidamento diretto tramite determina a contrarre, o atto equivalente, che contenga, in modo semplificato, l'oggetto dell'affidamento, l'importo, il fornitore, le ragioni della scelta del fornitore, il possesso da parte sua dei requisiti di carattere generale, nonché il possesso dei requisiti tecnico-professionali, ove richiesti";
- 1 comma 450 delle legge n. 296/2006 così come modificato dall'art. 1 comma 130 della legge n. 145 del 30.12.2018 ai sensi del quale: "le altre amministrazioni pubbliche di cui all'art. 1 del decreto legislativo 30 marzo 2001 n. 165, per gli acquisti di beni e servizi di importo pari o superiore a 5.000,00 euro e di importo

inferiore alla soglia di rilievo comunitario sono tenute a fare ricorso al mercato elettronico della pubblica amministrazione ovvero dal sistema telematico messo a disposizione dalla centrale regionale di riferimento per lo svolgimento delle relative procedure;

- 9 comma 3-bis della legge n. 89/2014 ai sensi del quale: "Le amministrazioni pubbliche obbligate a ricorrere a Consip Spa o agli altri soggetti aggregatori ai sensi del comma 3 possono procedere, qualora non siano disponibili i relativi contratti di Consip Spa o dei soggetti aggregatori di cui ai commi 1 e 2 e in caso di motivata urgenza, allo svolgimento di autonome procedure di acquisto...";
- 1 comma 548 della legge n. 208/2015 ai sensi del quale: "...gli enti del Servizio sanitario nazionale sono tenuti ad approvvigionarsi, relativamente alle categorie merceologiche del settore sanitario, come individuate dal decreto del Presidente del Consiglio dei ministri di cui all'articolo 9, comma 3, del decreto-legge 24 aprile 2014, n. 66, convertito, con modificazioni, dalla legge 23 giugno 2014, n. 89, avvalendosi, in via esclusiva, delle centrali regionali di committenza di riferimento, ovvero della Consip Spa";

CONSIDERATO che il presente provvedimento, vale anche quale determina a contrarre, ai sensi del quadro normativo come sopra delineato e di quanto previsto nel richiamato art. 32 comma 2 del D.Lgs n. 50/2016;

RITENUTO in ragione del valore complessivo della fornitura, contenuto nel limite di € 5.000,00, potersi prescindere dall'utilizzo degli strumenti di acquisto e negoziazione messi a disposizione da Consip Spa ai sensi di quanto previsto nella richiamata normativa;

DATTO ATTO che in ragione di quanto sopra si è provveduto ad interpellare la ditta B.G.S. di Graziani Alessia Forniture Ospedaliere p.iva: 00752670679, con sede in Via Zuccari n. 10 – 64100 Teramo, telefono: 0861/210240, pec: bgsalessiagraziani@pec.it, che ha formulato la seguente offerta tecnica ed economica: (allegato 2)

Prodotto offerto	Q.ta	Codice prodotto	Prezzo unitario offerto iva esclusa	Prezzo totale iva esclusa	Iva%
Carrello Pianetta a 6 ruote	2	5N9300031H1	€ 249,20	€498,40	22

per un totale complessivo di € 498,40 iva esclusa e di € 608.05 iva inclusa (22%);

DATTO ATTO altresì, che l'offerta tecnica presentata dalla ditta B.G.S. di Graziani Alessia Forniture Ospedaliere è congrua rispetto a quanto richiesto; (allegato 3)

RITENUTO di affidare ai sensi dell'art. 36 comma 2 lettera a) del D.lgs. n. 50/2016 alla ditta B.G.S. di Graziani Alessia Forniture Ospedaliere, la fornitura di n. 2 carrelli bassi a sei ruote, da destinare all'area dedicata all'emergenza COVID-19, presso il magazzino DPI di Contrada Casalena; alle condizioni tecniche sopra specificate:

RILEVATO che ai fini della tracciabilità dei pagamenti il numero CIG che identifica la procedura è il seguente: Z0D2E95F78;

RITENUTO doversi nominare Direttore dell'Esecuzione del Contratto (D.E.C.), la Dott.ssa Francesca De Plato Direttore f.f. dell'U.O.C. Farmacia Ospedaliera di Teramo, ricorrendo nel caso di specie i presupposti di cui al paragrafo 10 della Linea Guida ANAC n.3, trattandosi di fornitura sanitaria che impone il coinvolgimento di unità operative diverse dalla preponente;

RITENUTO, altresì, di rendere il presente provvedimento immediatamente esecutivo, al fine di garantire con la massima tempestività l'approvvigionamento dei beni richiesti;

DISPONE

1. **AFFIDARE**, ai sensi dell'art. 36 comma 2 lettera a) del D.lgs. n. 50/2016 alla ditta B.G.S. di Graziani Alessia Forniture Ospedaliere p.iva: 00752670679, con sede in Via Zuccari n. 10 – 64100 Teramo, telefono: 0861/210240, pec: bgsalessiagraziani@pec.it, la fornitura di n. 2 carrelli bassi a sei ruote, da destinare all'area dedicata all'emergenza COVID-19, presso il magazzino DPI di Contrada Casalena; alle seguenti condizioni tecniche ed economiche:

Prodotto offerto	Q.ta	Codice prodotto	Prezzo unitario offerto iva esclusa	Prezzo totale iva esclusa	Iva%
Carrello Pianetta a 6 ruote	2	5N9300031H1	€ 249,20	€498,40	22

per un totale complessivo di € 498,40 iva esclusa e di € 608,05 iva inclusa (22%);

2. **PRENOTARE** la spesa di € **608,05** iva inclusa (22%), come da specchietto in calce al presente atto;
3. **PRECISARE** che il presente provvedimento costituisce anche determina a contrarre ai sensi dell'art. 32 comma 2 del D.Lgs n. 50/2016;
4. **NOMINARE** Direttore dell'Esecuzione del Contratto (D.E.C.), la Dott.ssa Francesca De Plato Direttore f.f. dell'U.O.C. Farmacia Ospedaliera di Teramo, ricorrendo nel caso di specie i presupposti di cui al paragrafo 10 della Linea Guida ANAC n.3, trattandosi di fornitura sanitaria che impone il coinvolgimento di unità operative diverse dalla preponente;
5. **DICHIARARE** il presente atto immediatamente eseguibile.

Letto, confermato, sottoscritto.



ALLEGATI ALL'ORDINANZA:

1. RICHIESTA DI ACQUISTO;
2. OFFERTA TECNICA ED ECONOMICA CARRELLI DITTA B.G.S.
3. CONGRUITA' DELL'OFFERTA.



URGENTE PER MAGAZZINO DPI - EMERGENZA COVID-19 CONTRADA CASALENA

SCHEDA PER RICHIESTA ACQUISTO DI BENI MOBILI DUREVOLI

ALLEGATO n. 4 alla Procedura per la gestione degli acquisti dei beni mobili durevoli e di beni immobili, per la gestione degli inventari, per la gestione dei fuori uso.

U.O. richiedente FARMACIA P.O. TERAMO Centro di Costo _____ Direttore _____

PRESENZA DELL'ACQUISTO NEL PIANO DEI FABBISOGNI SI NO

Data richiesta: _____

N.B.: RICHIESTE DI ACQUISTO NON PRESENTI NEL PIANO DEI FABBISOGNI O CON PRIORITÀ SUPERIORE A 20 SONO IMPROCEDIBILI

Quantità	Descrizione del bene richiesto	da destinare a: (Utente, Ubicazione e rif. telefonico)	Num. inventario vecchie apparecchiature (solo se sostituzione)	costo presunto (EURO)	Classe di priorità assegnata nel piano dei fabbisogni	eventuali annotazioni
1	TRANSPALLET CON LE CARATTERISTICHE TIPO EX 15 1150X560 PRAMAC	<u>magazzino Casalena</u>				
2	CARRELLI IN ACCIAIO 2 PIANI CON MANIGLIE CON MANIGLIE E RINFORZI RUOTE MUTILDI = RESONANTI in cerchio 3 mt forgiatura 90 cm profondità 60 cm forgiatura 90 cm	//				
2	CARRELLI BASSI A 6 RUOTE CON MANIGLIE = GRUVE misure 103x45 cm	//				

ASL TERAMO PROTOCOLLO UNICO
Posta Interna

Prot. n.0081794/20 del 17/09/2020

Breve descrizione del motivo dell'acquisto, delle attività da automatizzare e dell'eventuale software che si intende utilizzare:

Riferimento fonte di finanziamento (FSN, fondi finalizzati, entrate proprie, ecc.)

Nome e Firma del Richiedente _____
REGIONE ABRUZZO
ASL n. 4 TERAMO
DIPARTIMENTO DEI SERVIZI
Visto per approvazione e controllo dei dati riportati _____
Direttore Responsabile della struttura (Presidio / Distretto / Dipartimento)
Dott.ssa Gabriella Lucia Pressanti

Firma del Dirigente Responsabile dell'U.O. Francesca De Pina
A.S.L. 4 TERAMO
U.O.C. FARMACIA P.O. MAZZINI
DIRETTORE P.F.
Dott.ssa Francesca De Pina

Annotazioni dell'Alta Direzione o firma per approvazione/parere tecnico

16/09/2020

FCL 1

OFFERTA ECONOMICA PER CARRELLI

AREA COMPILATA DAL PUNTO ORDINANTE		AREA COMPILATA DALLA DITTA OFFERENTE							
Tipologia prodotto richiesto	Quantità	Tipologia prodotto offerto	Codice prodotto	Produttore	prezzo unitario di listino iva esclusa	% di sconto	Prezzo unitario scontato iva esclusa	Prezzo totale iva esclusa	Iva
CARRELLO CARRY PIANETTA 6 RUOTE	2	CARRELLO CARRY PIANETTA	5N930031H1	CEFLA	312	€ 20,00	€ 249,20	€ 498,40	22%
6 RUOTE SENZA SCALETTA							TOTALE OFFERTA ECONOMICA	€ 608,05	

LA CASELLA DELLO SCONTO ERRONEAMENTE SCRIVE € 20,00 IN REALTA' LO SCONTO E' DEL 20%

4002



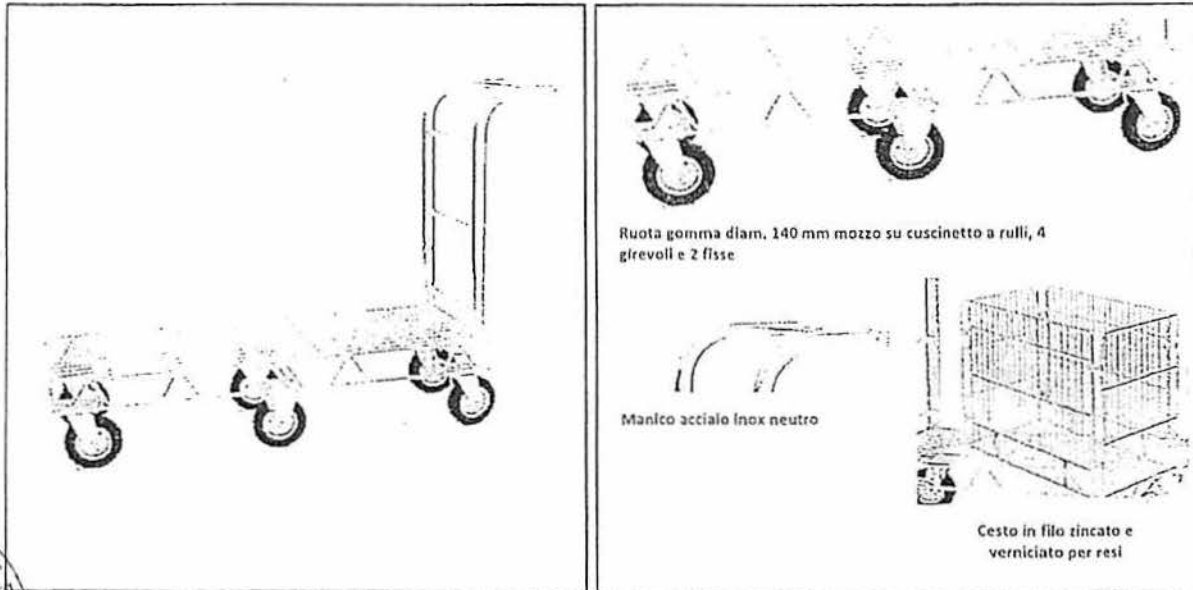

Ruota gomma diam. 140 mm mozzo su cuscinetto a rulli, 4 girevoli e 2 fisse

Manico acciaio inox neutro

Cesto in filo zincato e verniciato per resi



CARRELLO BASE COMPOSTO DA:

		Codice
Carrello base	Struttura di base in filo zincato e verniciato portata 300 kg ruote in gomma diam. 140 mm 4 girevoli e 2 fisse mozzo su cuscinetti a rulli. Manico in acciaio inox NO PERSONALIZZAZIONE	5N930031H1
Cesto reso mobile	Cesto in filo per resi, agganciabile al piano carrello, in filo zincato e verniciato.	5N930071H1

La pianetta base è un carrello completo, funzionante, comprensivo di un all'estimto che prevede oltre alla struttura di base in filo, la struttura porta manico, il manico e le ruote, ha una portata statica di 300 kg e una dinamica di 160 Kg.

Dimensioni:

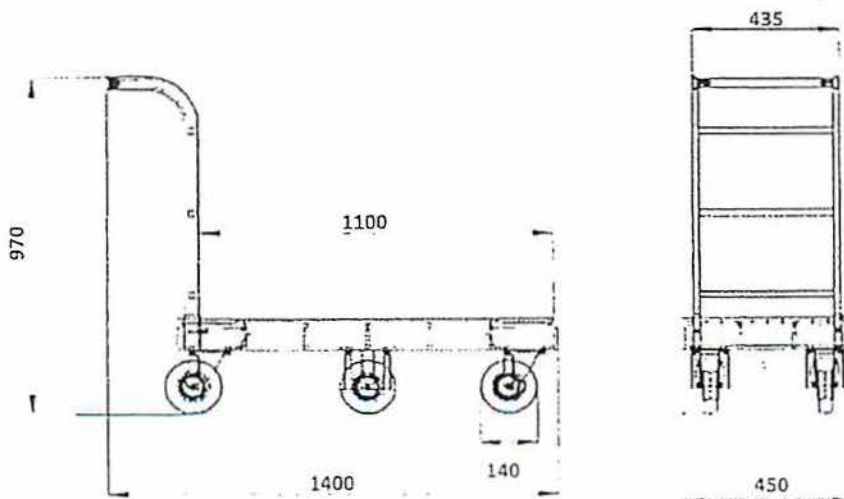

ALL 3

Da: De Plato Francesca <francesca.deplato@aslteramo.it>

Inviato: venerdì 25 settembre 2020 13:52

A: Di Sabatino Garbati Severino <severino.disabatinogarbati@aslteramo.it>

Oggetto: R: richiesta di acquisto di carrelli a 6 ruote da destinare all'area dedicata all'emergenza COVID-19

Sono idonei e il cestello agganciabile non ci serve. grazie

Da: Di Sabatino Garbati Severino

Inviato: venerdì 25 settembre 2020 10:06

A: De Plato Francesca <francesca.deplato@aslteramo.it>

Oggetto: richiesta di acquisto di carrelli a 6 ruote da destinare all'area dedicata all'emergenza COVID-19

Buongiorno Dott.ssa De Plato,

in riferimento alla richiesta di cui in oggetto, inoltro scheda tecnica del carrello modello Carry produttore Cefla a 6 ruote, offerto dalla Ditta BGS Graziani Alessia.

E' possibile anche implementare il cestello agganciabile al piano carrello, qualora decidiate di utilizzarli per uno o entrambi i carrelli siete pregati di specificarmelo.

Resto in attesa di un V.s. giudizio di idoneità, che quanto offerto è conforme alla richiesta di acquisto.

Cordiali saluti.

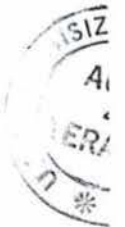

U.O.C. ACQUISIZIONE BENI E SERVIZI	U.O.C. Programmazione e Gestione Attività Economiche e Finanziarie
<p>DITTA: B.G.S. CIG: Z0D2E95F78</p> <p>Spesa anno 2020 € 608,05 iva compresa Sottoconto 01.01.02.05.02.00</p> <p>Fonte di Finanziamento: Bilancio – Codice COVID-19</p> <p>Referente U.O.C. proponente: Dott.ssa Emanuela Teodori</p> <p>Utilizzo prenotazione: <input type="checkbox"/> S <input type="checkbox"/></p> <p>Data: _____</p> <p>Il Dirigente Responsabile dell'U.O.C. Acquisizione Beni e Servizi (Dott. Vittorio D'Ambrosio)</p> <p></p>	<p>Prenotazione n. <u>1289/2020</u></p> <p>Settore: E9</p> <p>Data: <u>19-10-2020</u></p> <p>Il Dirigente U.O.C. Attività Economiche e Finanziarie (Dott. Fabio Vota)</p> <p></p> <p>U.O.C. 024 TERAMO DIRIGENTE AMMINISTRATIVO</p>



ORIGINALE

Il Responsabile dell'istruttoria

(Dott. Severino Di Sabatino Garbati)

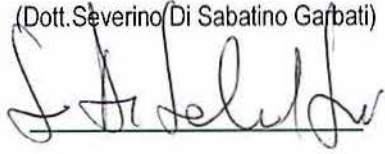

Il Responsabile del Procedimento

(Dott.ssa Emanuela Teodori)



Il Dirigente Responsabile dell'UOC

Acquisizione Beni e Servizi

(Dott. Vittorio D'Ambrosio)

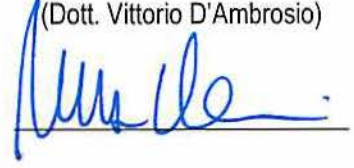

PUBBLICAZIONE

Si attesta che il presente provvedimento è stato affisso in apposito spazio presso l'Albo Aziendale Informatico USL in data 21 OTT. 2020 e che vi rimarrà per quindici giorni consecutivi.

L'addetto alla pubblicazione informatica



Inviata al Collegio Sindacale in data.....
